

# Bedienungsanleitung Ejektor VR

# DE Operating instructions Ejektor VR

# EN Instructions de service pour l' Éjecteur VR

## Sicherheit

- Diese Bedienungsanleitung enthält wichtige Informationen zum Umgang mit dem Vakuumzeuger. Bitte lesen Sie die Bedienungsanleitung sorgfältig durch und bewahren Sie diese für spätere Zwecke auf.
- Unter Druckluft stehende Geräte können Personen- und Sachschäden verursachen.
- Anschlüsse unbedingt richtig anschließen und niemals verschließen – Berstgefahr!
- Schalten Sie vor Installations- und Wartungsarbeiten die Druckluftversorgung aus.
- Das erzeugte Vakuum sollte überwacht werden um evtl. Störungen der Vakuumzeugung zu erkennen
- Niemals in den Luftstrom sehen

## Bestimmungsgemäße Verwendung

Das Gerät dient zur Vakuumzeugung das heißt zum Evakuieren von z. B. Sauggreifern zwecks Festhalten von Nutzlasten oder zum Evakuieren anderer Volumina. Das Gerät dient nicht zum Transport (Durchsaugen) von Flüssigkeiten, Gasen und oder Granulaten.

## Beschreibung

Inline-Ejektor zur Montage zwischen Sauggreifer und Druckluftversorgung.

## Aufbau und Anwendung

Inline-Ejektor mit Grundkörper aus eloxiertem Aluminium, Düsensystem aus Messing. Der Ejektor ist geeignet für gefilterte, schmiermittelfreie Druckluft von 4 bis 6 bar, der beste Wirkungsgrad ist bei 5 bar.

Einsatztemperatur 0°C bis +60°C.

Die Einbaulage ist beliebig. Der Ejektor enthält keine beweglichen Teile und ist deshalb wartungsfrei.

## Safety

- These operating instructions contain important information on using the vacuum generator. Please read the operating instructions thoroughly and keep them for later reference.
- Devices with compressed air can cause harm to people and damage property.
- Ensure that you make all connections correctly and never close them off – danger of bursting!
- Before installation and maintenance work, switch the supply of compressed air off.
- The vacuum created should be monitored to detect possible faults in vacuum generation.
- Never look into the air flow.

## Intended use

The device is designed to generate a vacuum, i.e. to evacuate suction pads for holding payloads or to evacuate other volumes. The device is not suitable for transporting (through-suction) of liquids, gases and/or granulates.

## Description

Inline ejector for installation between suction pad and compressed air line.

## Construction and Installation Conditions

Inline ejector with basic body made of anodised aluminium and brass nozzle system, suitable for operation with filtered, oil free compressed air at a pressure of 4 to 6 bar. The maximum efficiency is achieved at 5 bar.

Operating temperature: 0°C to +60°C.

They can be installed in any orientation. The ejector has no moving parts and thus require no maintenance.

## Sécurité

- Ces instructions de service contiennent des informations importantes concernant l'utilisation du générateur de vide. Veuillez les lire attentivement et les conserver en lieu sûr pour consultation ultérieure.
- Les appareils sous air comprimé sont susceptibles d'entraîner des dommages corporels et matériels.
- Contrôlez impérativement les raccords et veillez à ce qu'aucune conduite ne soit obstruée – risque d'éclatement.
- Avant de commencer les travaux d'installation ou d'entretien, désactivez l'alimentation d'air comprimé
- Le vide généré doit être contrôlé afin de détecter des pannes éventuelles de la génération du vide.
- Ne regardez en aucun cas dans le courant d'air.

## Utilisation conforme

L'appareil sert à générer le vide, c.-à-d. à évacuer l'air de ventouses afin de tenir des charges ou à évacuer d'autres volumes. L'appareil ne sert pas au transport (à pomper) des liquides, des gaz ou des granulés.

## Description

Ejecteur en ligne pour le montage entre la ventouse et l'alimentation en air comprimé.

## Structure et application

Ejecteur en ligne avec corps de base en aluminium anodisé et système de buses en laiton. L'éjecteur convient pour de l'air comprimé filtré, exempt de lubrifiants, de 4 à 6 bar, le meilleur rendement se situe autour de 5 bar.

Température d'utilisation de 0°C à +60°C.

La position de montage n'a pas d'importance. L'éjecteur ne comprend aucune pièces mobiles et ne nécessite donc aucun entretien.

## Technische Daten / Specifications / Données techniques

Typ / Type	Düsendurchmesser / Nozzle diameter Diamètre des buses [mm]	Saugvermögen / Suction capacity Capacité d'aspiration [Nl/min]	max. Vakuum / max. vacuum Vide maxi [%]	Luftverbrauch / Air consumption Consumation d'air [Nl/min]	Betriebsdruck / Operating pressure Pression de service [bar]	Gewicht / Weight Poids [kg]
VR 5	0.5	7	85	12	5	0.015
VR 07	0.7	14	85	21	5	0.015
VR 09	0.9	21	85	36	5	0.015

## Anschluss / Connection / Raccord

VR 05, VR 07, VR 09

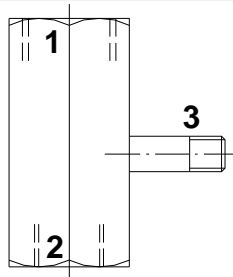
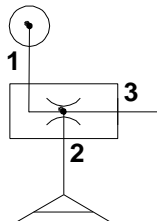

## Anschlüsse / Connections / Raccords

1	Druckluftanschluss Compressed air connection Raccord d' air comprimé
2	Vakuumananschluss Vacuum connection Raccord air comprimé
3	Abluftseite Exhaust Évacuation de l'air

## Abmessungen / Dimensions / Dimensions [mm]

VR 05, VR 07, VR 09

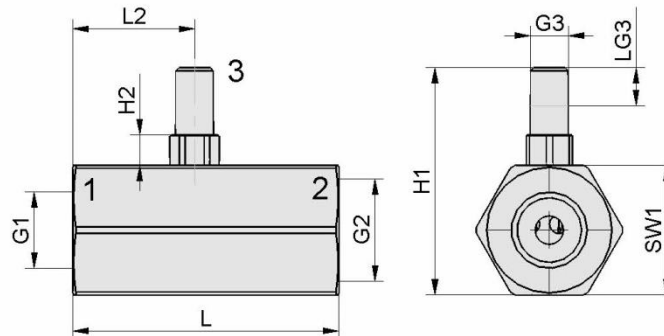

Typ / Type	L	L2	H1	H2	G1	G2	G3	LG3	SW1
VR 05	35	16	29,8	4	G 1/8"	G 1/4"	M5	5	17
VR 07	35	16	29,8	4	G 1/8"	G 1/4"	M5	5	17
VR 09	35	16	29,8	4	G 1/8"	G 1/4"	M5	5	17

Technische Änderungen und Druckfehler vorbehalten

We reserve the right to make technical changes. No responsibility is taken for printing or other types of errors.

Sous réserve de modifications techniques ou de fautes d'impression !