

Popis zboží/obrázky produktu

**Popis****Materiál:**

Nerezová ocel 1.4404.

Provedení:

strojně leštěno a matně otrýskáno.

Pokyny k objednání:

Upevňovací materiály a závěrné podložky objednávejte samostatně.

Montáž:

Ze zadní strany.

Příslušenství:

Koncové podložky 06922-11.

Podložka 07300.

Podložka 07305.

Šroub se šestihlannou hlavou 07171.

Šroub 07174.

Šroub s válcovou hlavou 07160.

Výkresy

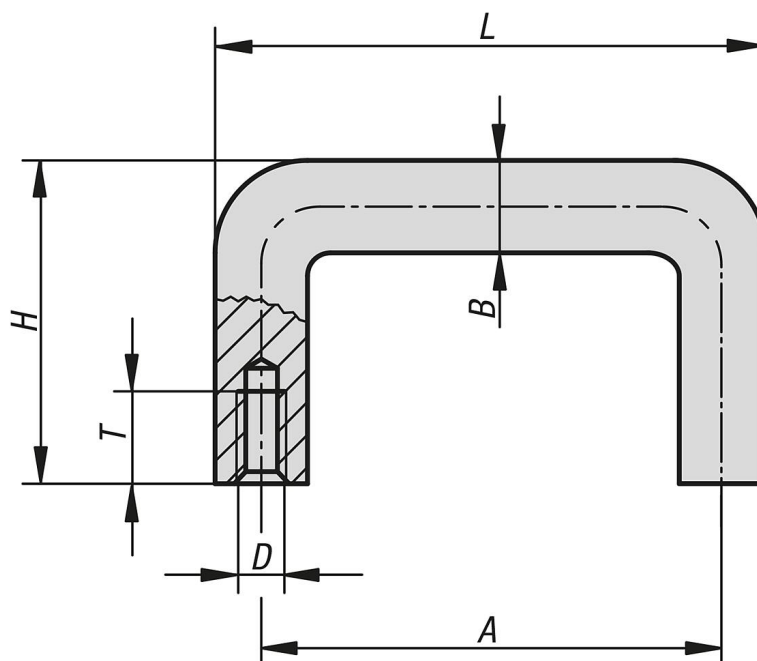

Přehled zboží

Objednací číslo	Povrch základního tělesa	A	B	D	H	L	T	Nosná síla N
06922-10-030031	strojně leštěno	30	5	M3	24	35	6	500
06922-10-040031	strojně leštěno	40	5	M3	24	45	6	500
06922-10-030033	matně otrýskaný	30	5	M3	24	35	6	500
06922-10-040033	matně otrýskaný	40	5	M3	24	45	6	500
06922-10-030041	strojně leštěno	30	8	M4	32	38	8	500
06922-10-040041	strojně leštěno	40	8	M4	32	48	8	500

Přehled zboží

Objednací číslo	Povrch základního tělesa	A	B	D	H	L	T	Nosná síla N
06922-10-030043	matně otryskaný	30	8	M4	32	38	8	500
06922-10-040043	matně otryskaný	40	8	M4	32	48	8	500
06922-10-040051	strojně leštěno	40	10	M5	40	50	10	500
06922-10-040053	matně otryskaný	40	10	M5	40	50	10	500