

## Pevný doraz s otočnou vložkou pro stahovací upínací systém

### Popis zboží/obrázky produktu

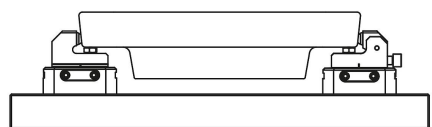
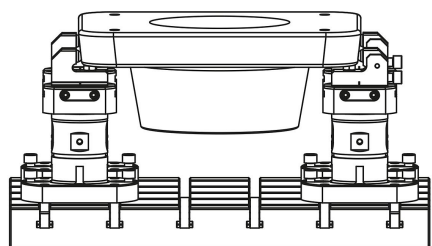
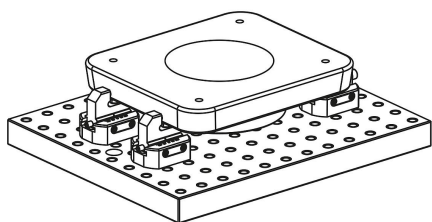

### Popis

#### Popis výrobku:

Pevný doraz s otočnou vložkou pro přímé upínání před obráběním a pro obrábění polotovárů.

#### Materiál:

Ocel.

#### Provedení:

Základní těleso brynýrováno.

#### Upozornění:

Pevný doraz s otočnou vložkou se používá jako protikus pro upínací prvek s otočnou vložkou K2197. Díky mimořádně stabilní konstrukci, vysokým upínacím silám a kompaktní konstrukci je pevný doraz vhodný pro přímé upínání před obráběním (OP10) s 5osým modulárním upínacím systémem i pro upínání neobrobených dílů jakýchkoli desek a jiných obrobků.

Místo upnutí se přizpůsobuje geometrii obrobku díky integrovaným výkyvným podpěrám. To znamená, že lze rychle a bezpečně upnout i šikmé obrobky.

Různá provedení výkyvných podpěr pokrývají širokou paletu aplikací.

Díky dvěma velikostem systému a plynulé posuvnosti upínacího systému lze upnout obrobek libovolné velikosti.

Upínací výšku obrobku lze flexibilně nastavit pomocí různých polohovacích nožek a jemného nastavení.

Rozhraní pro rastrové desky (rozměr roštu 40/50) a pro upínací systém nulového bodu UNILOCK jsou součástí standardní výbavy.

#### Přednosti:

- Upínání šikmých geometrií obrobků.
- Horizontální přestavení.
- Možnost různých výšek podepření obrobku.
- Integrované jemné nastavení upínací výšky.

#### Rozsah dodávky:

- 1 ks. Pevný doraz s otočnou vložkou.
- 1 ks ustavovací nožka K0298.2081.

#### Příslušenství:

- Ustavovací nožky K0298.
- Deska adaptéru pro stahovací upínací systém K2199.
- Adaptační kroužky K2200.

#### Odkaz na výkres:

1) Pozor: Nebezpečí deformace!

V této oblasti nesmí být namontováno žádné chapadlo!

Provedení A: výkyvná podpěra, hladká

Provedení B: výkyvná podpěra s POM vložkou

Provedení C: výkyvná podpěra s žebrováním

# Pevný doraz s otočnou vložkou pro stahovací upínací systém

Popis zboží/obrázky produktu

Provedení D: výkyvná podpěra s vložkou z tvrdkovku

Výkresy

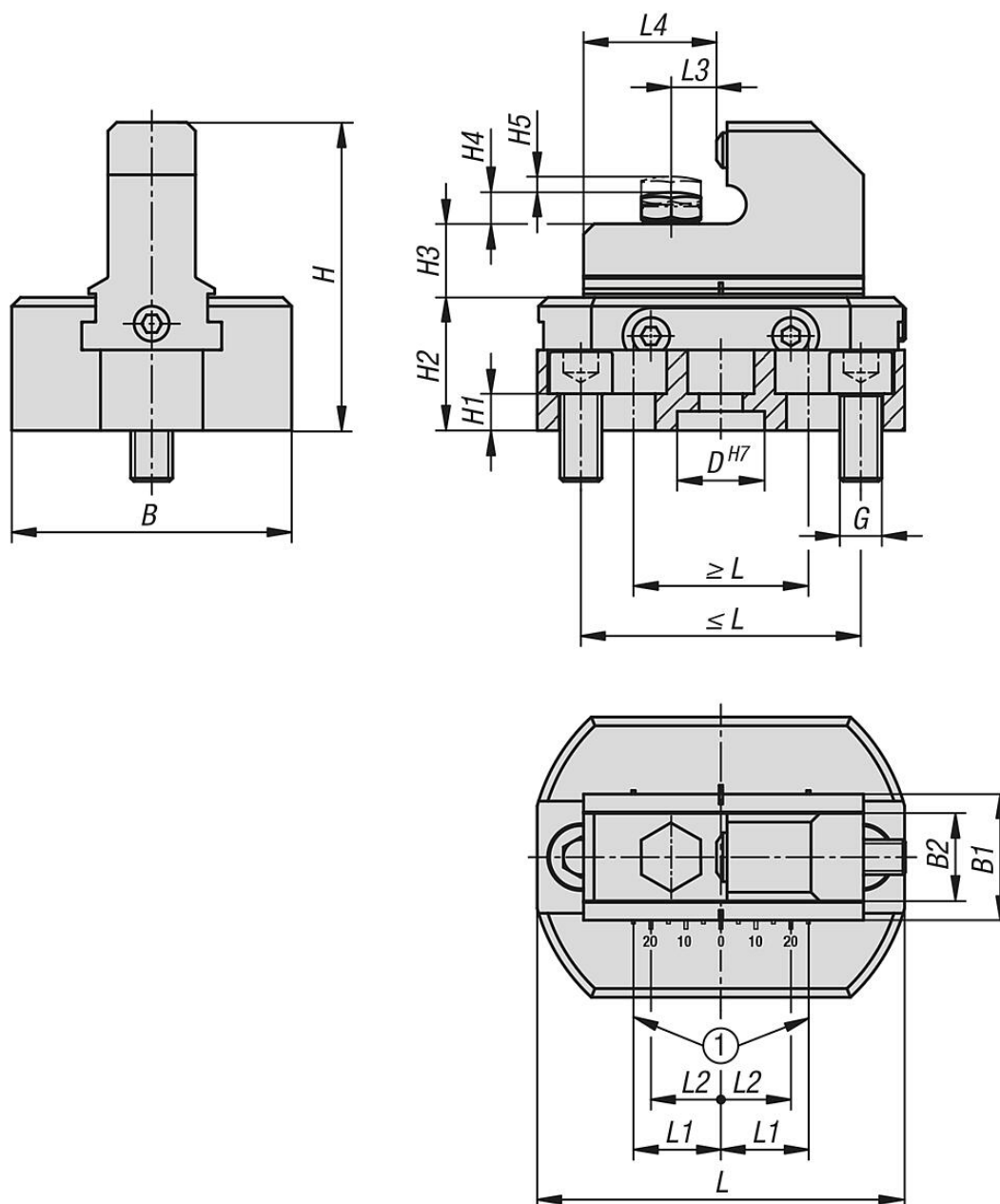

Přehled zboží

## Pevný doraz s otočnou vložkou pro stahovací upínací systém

Objednací číslo	Velikost	Provedení	B	B1	B2	D	G	H	H1	H2	H3	H4	H5	L		L1	L2	L3	L4	F max. kN	
														min.	max.						
K2198.121050802	Systémová velikost 12	A	80	36	25	25	M12	91	10,5	38	21	8	5	105	50	80	25	22,5	13	38	20
K2198.121050803	Systémová velikost 12	B	80	36	25	25	M12	91	10,5	38	21	8	5	105	50	80	25	22,5	13	38	20
K2198.121050804	Systémová velikost 12	C	80	36	25	25	M12	91	10,5	38	21	8	5	105	50	80	25	22,5	13	38	20
K2198.121050805	Systémová velikost 12	D	80	36	25	25	M12	91	10,5	38	21	8	5	105	50	80	25	22,5	13	38	20

## Pevný doraz s otočnou vložkou pro stahovací upínací systém

### Přehled zboží

Objednací číslo	Velikost	Provedení	B	B1	B2	D	G	H	H1	H2	H3	H4	H5	L	L		L1	L2	L3	L4	F
															min.	max.					
<b>K2198.161301002</b>	Systémová velikost 16	A	100	45	30	25	M16	116	13,5	50	25	8	7	130	80	100	33	27,5	18,75	53,75	30
<b>K2198.161301003</b>	Systémová velikost 16	B	100	45	30	25	M16	116	13,5	50	25	8	7	130	80	100	33	27,5	18,75	53,75	30
<b>K2198.161301004</b>	Systémová velikost 16	C	100	45	30	25	M16	116	13,5	50	25	8	7	130	80	100	33	27,5	18,75	53,75	30
<b>K2198.161301005</b>	Systémová velikost 16	D	100	45	30	25	M16	116	13,5	50	25	8	7	130	80	100	33	27,5	18,75	53,75	30