

Prodlužovací jednotka

Popis zboží/obrázky produktu

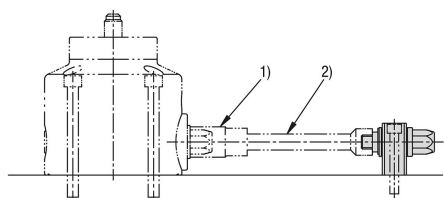
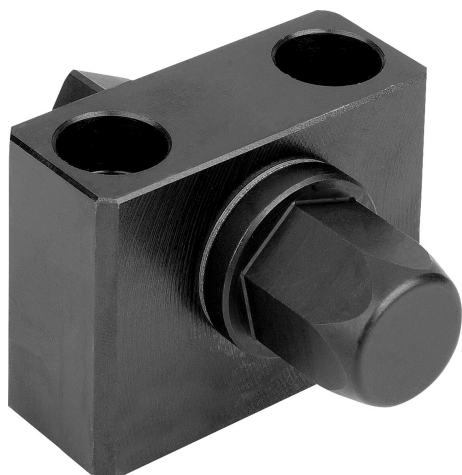

Popis

Popis výrobku:

Pokud jsou hnací prvky upínacích prvků s možností automatizace nedostupné z důvodu nedostatku místa, jsou nutné prodlužovací jednotky.

Materiál:

Zušlechtěná ocel.

Provedení:

Brynírováno.

Upozornění:

1) nástrčná hlava klíče a 2) hnací hřídel nejsou součástí dodávky.

Příslušenství:

K2209 Tahový upínač, automatický.

K2211 Tahový upínač s upínacím šroubem odpovídajících Spannschraben automationsfähig.

K2160 opěrný prvek, automatický.

Odkaz na výkres:

- 1) nástrčná hlava klíče
- 2) hnací hřídel

Výkresy

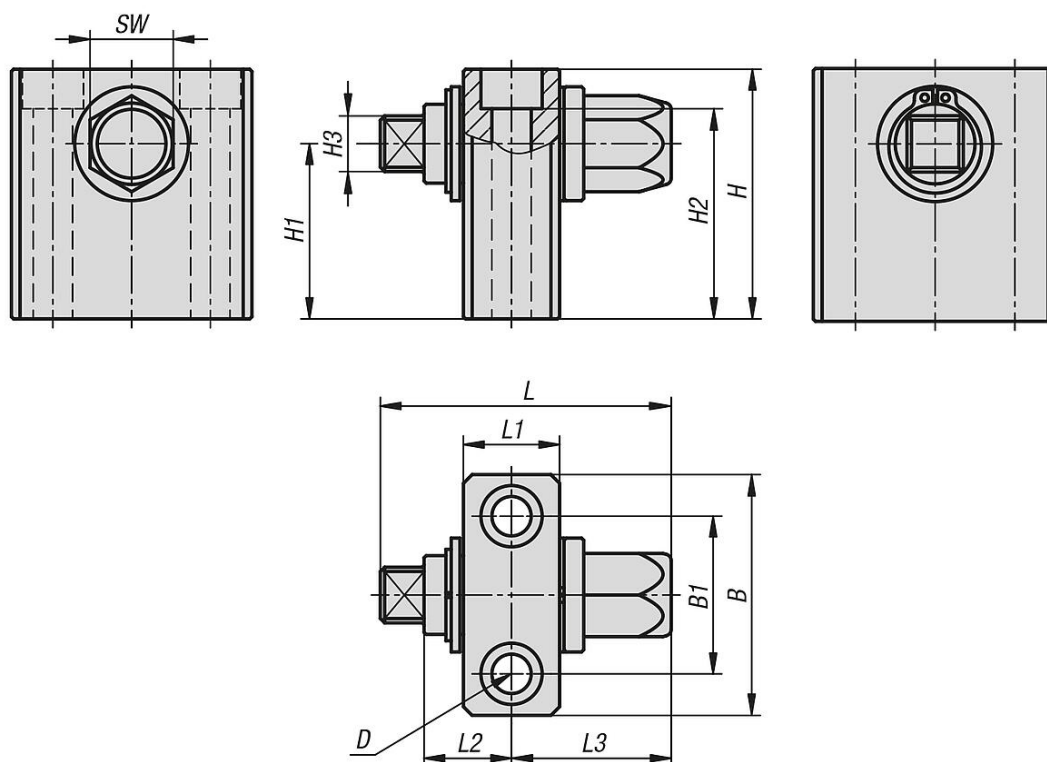

Přehled zboží

Prodlužovací jednotka

Přehled zboží

Prodlužovací jednotka

Objednáací číslo	B	B1	D pro šroub DIN 912	H	H1	H2	H3	L	L1	L2	L3	SW
K2212.02504219	55	36	M8	42	25	33	12,7	66,5	22	20	36,5	19
K2212.03004719	55	36	M8	47	30	38	12,7	66,5	22	20	36,5	19
K2212.04005719	55	36	M8	57	40	48	12,7	66,5	22	20	36,5	19
K2212.05006919	55	36	M8	69	50	57	12,7	66,5	22	20	36,5	19