

Otočné upínače, provedení heavy, prodloužená upínací dráha s nákrůžkem automatické

Popis zboží/obrázky produktu



Popis

Popis výrobku:

Rychloupínače provedení "heavy" s prodlouženou upínací dráhou jsou vhodné zejména pro automatické upínání.

Na začátku upínání provede upínací rameno otočný zdvih v úhlu 90° dolů. Po tomto pohybu následuje lineární upínací zdvih dolů.

Materiál:

Zušlechtěná ocel.

Provedení:

Základní těleso, brynýrované.

Dřík zušlechtěný a brynýrováný.

Upínací rameno zušlechtěné a brynýrované.

Způsob ovládní:

Ovládní pomocí nárazového utahováku s nastavitelným krouticím momentem nebo ručně pomocí upínacího klíče.

Přednosti:

Automatické

Vysoké upínací síly

Rychlé upínání

Vysoká tuhost

Odkaz na výkres:

- 1) otočný zdvih
- 2) upínací zdvih
- 3) otáčející se doleva
- 4) otáčející se doprava

Otočné upínače, provedení heavy, prodloužená upínací dráha s nákrůžkem automatické

Výkresy

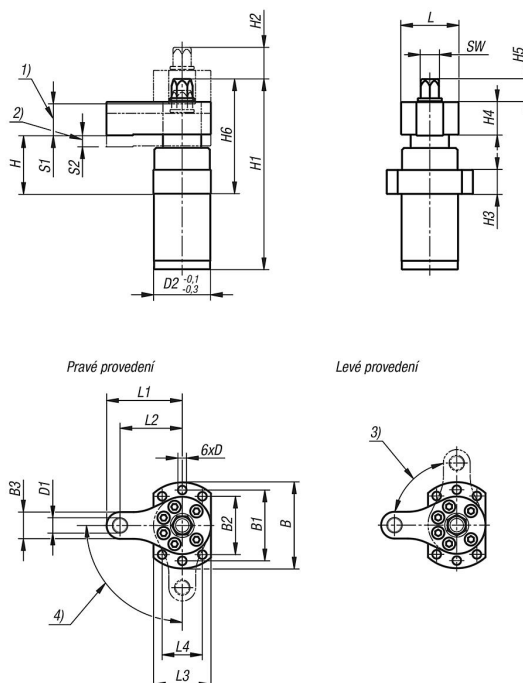

Přehled zboží

Otočné upínače, provedení heavy, prodloužená upínací dráha s nákrůžkem automatické

Objednáací číslo	Provedení 1	B	B1	B2	B3	D	D1	D2	H	H1	H2	H3	H4	H5	H6	L	L1	L2	L3	L4	S1	S2	SW	Upínací síla (kN)	Utahovací moment max. Nm
K2158.00601	výkyv vlevo	70	58	44	22	6,6	M12	49	50	168	25	20	30	24	104	50	66	55	50	38	25	10	19	6	25
K2158.10601	výkyv vpravo	70	58	44	22	6,6	M12	49	50	168	25	20	30	24	104	50	66	55	50	38	25	10	19	6	25
K2158.01001	výkyv vlevo	90	74	61	28	9	M16	59	61	199	33	25	35	24	120	60	79	65	60	42	33	12	19	10	35
K2158.11001	výkyv vpravo	90	74	61	28	9	M16	59	61	199	33	25	35	24	120	60	79	65	60	42	33	12	19	10	35