

Podložky DIN 433 z oceli nebo nerezové oceli

Popis zboží/obrázky produktu



Popis

Materiál:

Podložky z oceli nebo nerezové oceli.

Provedení:

Ocel bez povrchové úpravy nebo pozinkovaná.

Nerezová ocel bez povrchové úpravy.

Upozornění:

Podložky DIN 433 jsou podložky vyrobené podle normy DIN 433. Podložky slouží k rozložení zatížení na větší plochu a zabraňují zapuštění hlavy šroubu nebo matice do materiálu.

Výkresy

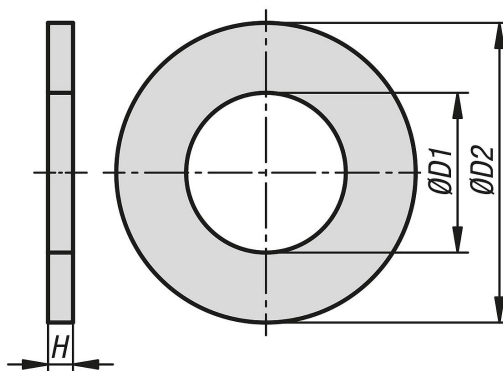

Přehled zboží

Podložky DIN 433 z oceli nebo nerezové oceli

Objednáací číslo	Materiál základního tělesa	Povrch základního tělesa	D1	D2	H	pro šrouby
K2099.030	ocel	bez povrchové úpravy	3,2	6	0,5	M3
K2099.040	ocel	bez povrchové úpravy	4,3	8	0,5	M4
K2099.050	ocel	bez povrchové úpravy	5,3	9	1	M5
K2099.060	ocel	bez povrchové úpravy	6,4	11	1,6	M6
K2099.080	ocel	bez povrchové úpravy	8,4	15	1,6	M8
K2099.100	ocel	bez povrchové úpravy	10,5	18	1,6	M10
K2099.120	ocel	bez povrchové úpravy	13	20	2	M12
K2099.140	ocel	bez povrchové úpravy	15	24	2,5	M14
K2099.160	ocel	bez povrchové úpravy	17	28	2,5	M16
K2099.180	ocel	bez povrchové úpravy	19	30	3	M18
K2099.200	ocel	bez povrchové úpravy	21	34	3	M20
K2099.031	ocel	pozinkovaný	3,2	6	0,5	M3
K2099.041	ocel	pozinkovaný	4,3	8	0,5	M4
K2099.051	ocel	pozinkovaný	5,3	9	1	M5
K2099.061	ocel	pozinkovaný	6,4	11	1,6	M6
K2099.081	ocel	pozinkovaný	8,4	15	1,6	M8
K2099.101	ocel	pozinkovaný	10,5	18	1,6	M10
K2099.121	ocel	pozinkovaný	13	20	2	M12
K2099.141	ocel	pozinkovaný	15	24	2,5	M14
K2099.161	ocel	pozinkovaný	17	28	2,5	M16
K2099.181	ocel	pozinkovaný	19	30	3	M18

Podložky DIN 433 z oceli nebo nerezové oceli

Přehled zboží

Objednací číslo	Materiál základního tělesa	Povrch základního tělesa	D1	D2	H	pro šrouby
K2099.201	ocel	pozinkovaný	21	34	3	M20
K2099.1030	nerezová ocel A2	bez povrchové úpravy	3,2	6	0,5	M3
K2099.1040	nerezová ocel A2	bez povrchové úpravy	4,3	8	0,5	M4
K2099.1050	nerezová ocel A2	bez povrchové úpravy	5,3	9	1	M5
K2099.1060	nerezová ocel A2	bez povrchové úpravy	6,4	11	1,6	M6
K2099.1080	nerezová ocel A2	bez povrchové úpravy	8,4	15	1,6	M8
K2099.1100	nerezová ocel A2	bez povrchové úpravy	10,5	18	1,6	M10
K2099.1120	nerezová ocel A2	bez povrchové úpravy	13	20	2	M12
K2099.1140	nerezová ocel A2	bez povrchové úpravy	15	24	2,5	M14
K2099.1160	nerezová ocel A2	bez povrchové úpravy	17	28	2,5	M16
K2099.6030	nerezová ocel A4	bez povrchové úpravy	3,2	6	0,5	M3
K2099.6040	nerezová ocel A4	bez povrchové úpravy	4,3	8	0,5	M4
K2099.6050	nerezová ocel A4	bez povrchové úpravy	5,3	9	1	M5
K2099.6060	nerezová ocel A4	bez povrchové úpravy	6,4	11	1,6	M6
K2099.6080	nerezová ocel A4	bez povrchové úpravy	8,4	15	1,6	M8
K2099.6100	nerezová ocel A4	bez povrchové úpravy	10,5	18	1,6	M10
K2099.6120	nerezová ocel A4	bez povrchové úpravy	13	20	2	M12
K2099.6160	nerezová ocel A4	bez povrchové úpravy	17	28	2,5	M16
K2099.6180	nerezová ocel A4	bez povrchové úpravy	19	30	3	M18
K2099.6200	nerezová ocel A4	bez povrchové úpravy	21	34	3	M20