

Hloubkové upínací čelisti

Popis zboží/obrázky produktu

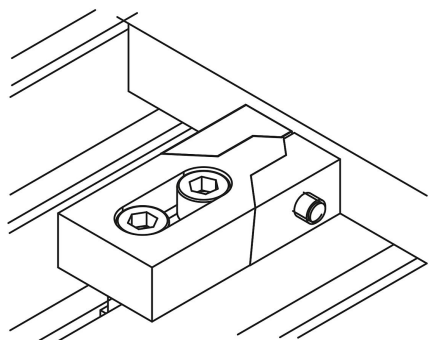

Popis

Materiál:

Ocel.

Provedení:

Tvrzeno a bryněrováno.

Upozornění:

Tyto hloubkové upínací čelisti jsou díky své ploché konstrukci vhodné pro obrábění většiny existujících rozměrů obrobků. Kalené čelisti upínají díky klínovému účinku současně směrem dopředu a dolů.

Upínací síly F a F1 jsou dosaženy optimální konstrukcí a využitím maximálního uťahovacího momentu upevňovacích šroubů.

Dodávka se uskutečňuje po párech.

Rozsah dodávky:

- 2x hloubkové upínací čelisti.
- 4x upevňovací šrouby ČSN EN ISO 4762-10.9.
- 4x matice pro T-drážky ČSN 508.
- 2x šroubovák s vnitřním šestihranem ISO 2936.

Výkresy

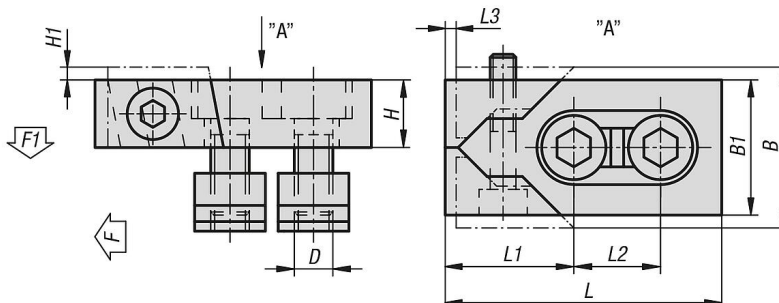

Přehled zboží

Hloubkové upínací čelisti

Objednací číslo	Šířka drážky	L	L1	L2	L3	B	B1	H	H1	D	F kN	F1 kN	Moment utažení Nm	Druh balení
K1229.122	12	80	39	26	3	47	40	20	2,5	M10	16	0,6	15	1 kus = 1 pár
K1229.142	14	80	39	26	3	47	40	20	2,5	M12	22	0,9	18	1 kus = 1 pár
K1229.162	16	80	39	26	3	47	40	20	3	M12	22	0,9	18	1 kus = 1 pár
K1229.1612	16	100	46	34	4	59	50	25	2,5	M14	32	1,2	25	1 kus = 1 pár
K1229.182	18	100	46	34	4	60	50	25	3	M16	36	1,4	36	1 kus = 1 pár
K1229.202	20	100	46	34	4	60	50	25	3	M16	36	1,4	36	1 kus = 1 pár
K1229.222	22	140	65	50	5	95	78	30	4	M20	36	1,4	45	1 kus = 1 pár
K1229.242	24	140	65	50	5	95	78	30	4	M20	36	1,4	45	1 kus = 1 pár
K1229.282	28	140	65	50	5	95	78	30	4	M24	40	1,6	55	1 kus = 1 pár

