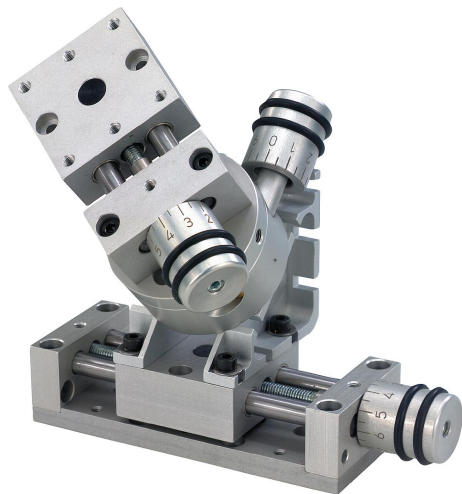
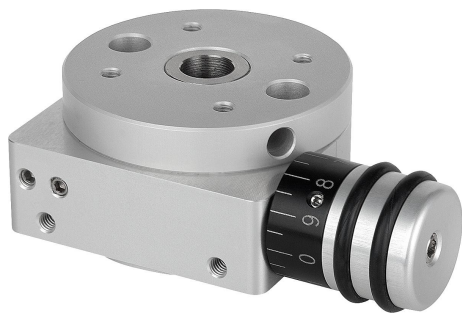

Popis zboží/obrázky produktu

**Popis****Materiál:**

Základní těleso a kruhový stůl hliníková slitina, eloxovaná.
Vřeteno ocelové, cementováno a kaleno.
Uložení hřídele v kluzném ložisku, bezúdržbové.

Provedení:

Radiální vůle otočné osy < 0,015 mm.
Axiální vůle otočné osy < 0,02 mm.
Přesnost reprodukce < 0,05°.
Vřeteno samojistící.

Upozornění:

Přestavná dráha činí 360°, bez koncového dorazu.
Rozdělení stupnice na 10 dílků.
Převodový poměr:
21160-08 = 50:1
21160-12 = 55:1
21160-25 = 50:1

Kruhový polohovací stůl lze na stavebnicovém principu v dané konstrukční velikosti snadno kombinovat.

Odkaz na výkres:

Všechna zapuštění podle DIN 74-Bm (D6)

21160-08
21160-12

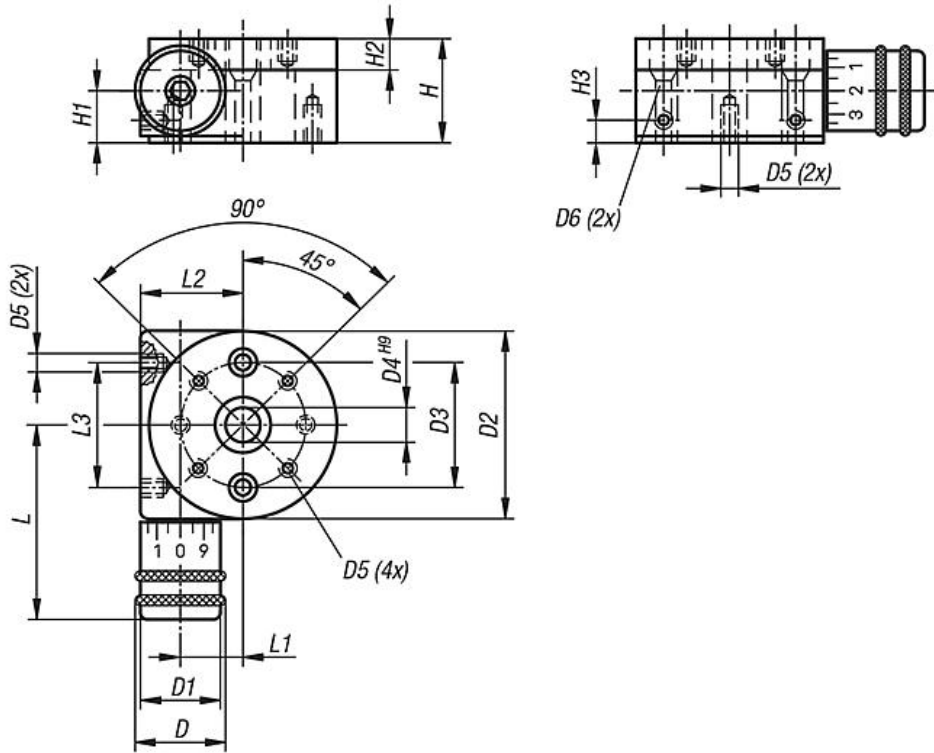

21160-25

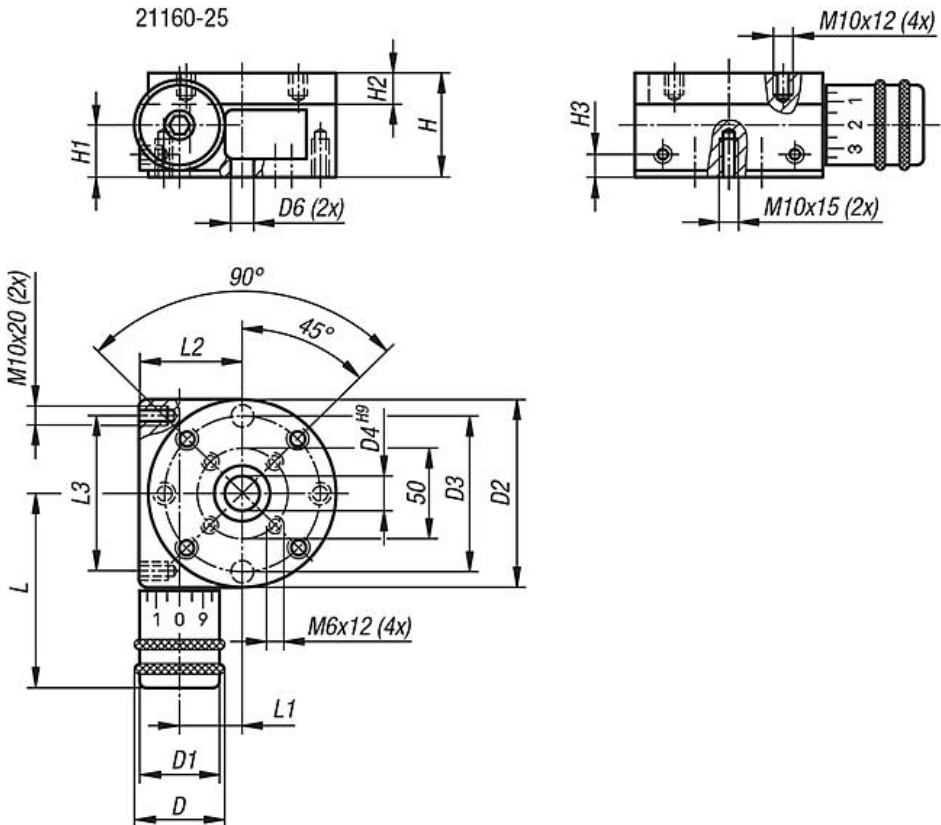

Výkresy

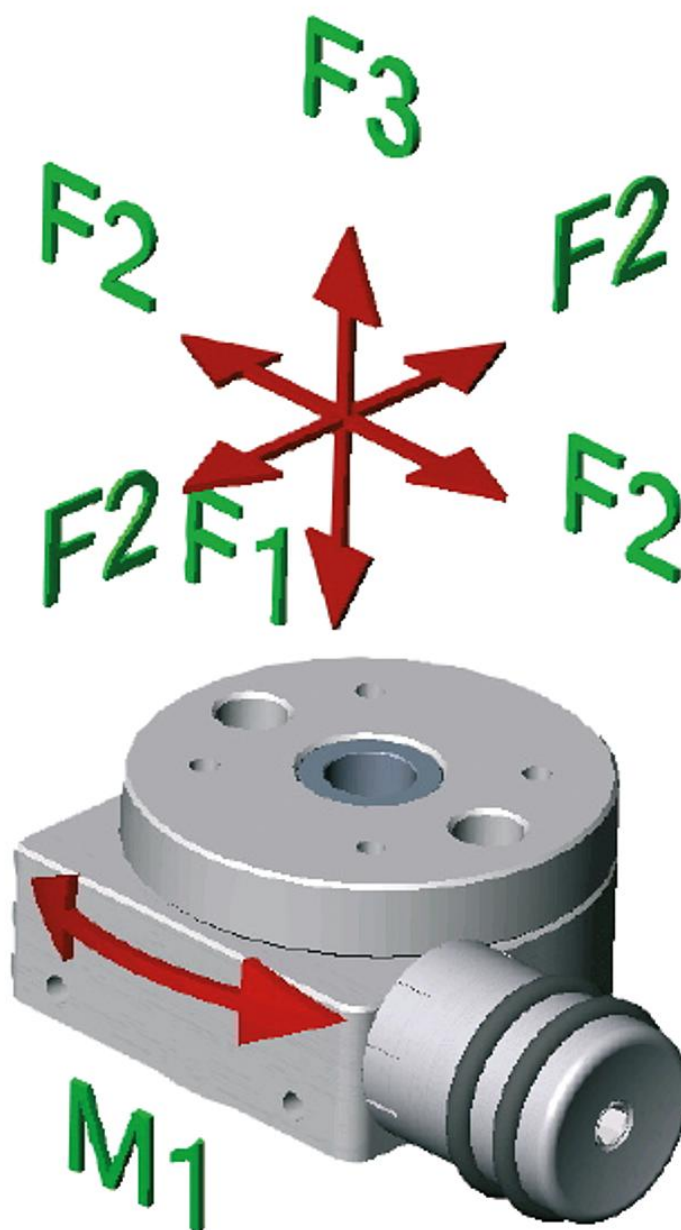

Přehled zboží

Objednací číslo	D	D1	D2	D3	D4	D5	D6	H	H1	H2	H3	L	L1	L2	L3	F1 N	F2 N	F3 N	M1 Nm
21160-08	26	23	54	36	10	M4x6	4	30	14	9	6	56	17	29	36	500	500	200	3
21160-12	26	23	80	60	15	M6x9	6	40	17,5	12	6	69	31	43	60	500	500	200	5
21160-25	51	46	150	130	40	-	10,2	75	35	18	12	134	53	80	130	1000	1000	500	10

