

# Středící čepy pro vyrovnávací otvor

## Popis zboží/obrázky produktu



### Popis

#### Materiál:

Ocel.

#### Provedení:

cementováno a kaleno.  
Lícovaný průměr broušený.

#### Upozornění:

Provedení A  
Středící čep pro základové desky s rastrovými otvory.  
Provedení B  
středící čep pro základové desky s T-drážkami.

#### Příslušenství:

Palety K0806.

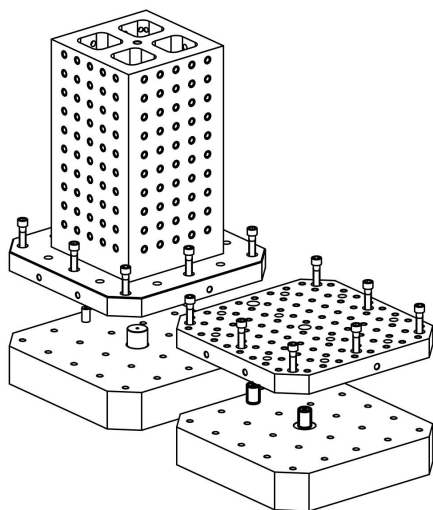

## Výkresy

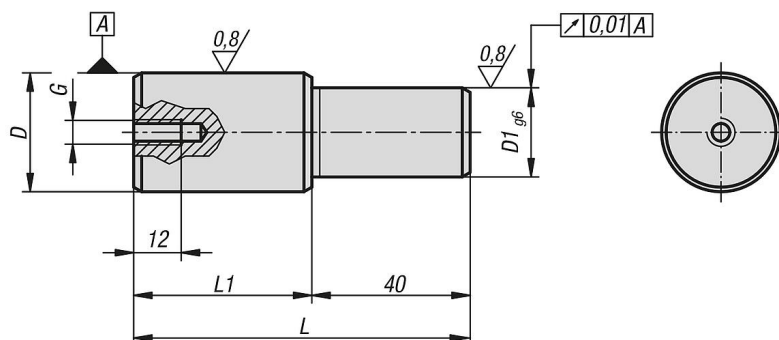

## Středicí čepy pro vyrovnávací otvor

### Přehled zboží

---

#### Středicí čepy pro vyrovnávací otvor

Objednáací číslo	Provedení	D	D1	G	L	L1
K0858.2520	A	25 g6	20	M6	75	35
K0858.3020	A	30 h6	20	M6	85	45
K0858.3025	A	30 h6	25	M6	85	45
K0858.30201	B	30h6	20	M8	75	35